

Sicherheitshinweise



Sports Ball Heat Press

Model STXBP-120

Bedienungsanleitung

Sicherheitshinweise

Bitte beachten Sie folgende Sicherheitshinweise, wenn Sie Ihre Transferpresse benutzen:

1. Lesen Sie bitte die komplette Bedienungsanleitung.
2. Nutzen Sie die Presse nur bestimmungsgemäß.
3. Um das Risiko eines Stromschlags zu reduzieren, vermeiden Sie den Kontakt der Presse mit Wasser oder andere Flüssigkeiten.
4. Ziehen Sie niemals am Kabel, um den Stecker aus der Steckdose zu entfernen, ziehen Sie stattdessen am Stecker.
5. Vermeiden Sie den Kontakt des Kabels mit heißen Oberflächen; lassen Sie die Presse komplett auskühlen, bevor Sie sie verstauen oder verpacken.
6. Betreiben Sie die Presse niemals mit einem defekten Stromkabel oder wenn die Presse gebrochen oder defekt ist. Um das Risiko eines Stromschlages zu minimieren, versuchen Sie nicht, die Presse selbst zu öffnen um sie zu reparieren. Bringen Sie die Presse zu einem Elektriker/Techniker um Sie reparieren zu lassen. Unsachgemäßes Zusammenbauen oder reparieren kann das Risiko eines Feuers, eines Elektroschocks oder zu Verletzungen während des Gebrauchs der Presse führen.
7. Die Presse sollte nicht von Kindern oder Personen mit körperlicher, sensorischen oder geistigen Behinderungen oder einem Mangel an Erfahrung und Wissen bedient werden, es sei denn, die Person steht unter Aufsicht oder hat eine Unterweisung bezüglich der Nutzung von einer für Ihre Sicherheit verantwortlichen Person erhalten.
8. Bitte achten Sie besonders auf Ihre Presse, wenn sie in der Nähe von Kindern genutzt wird. Lassen Sie die Presse nicht unbeaufsichtigt, während sie in Betrieb ist.
9. Das Berühren von heißen Metallteilen kann zu Verbrennungen führen!
10. Um einen Kurzschluss zu vermeiden, betreiben Sie kein anderes Gerät mit hoher Spannung am gleichen Stromkreislauf.
11. Sollte ein Verlängerungskabel verwendet werden, muss dieses mit mindestens 10 Ampère ausgelegt sein. Kabel die für weniger Ampère ausgelegt sind könnten bei Gebrauch überhitzen. Bitte achten Sie darauf, das Kabel so zu legen, dass es nicht aus der Steckdose gezogen werden kann und niemand darüber stolpert.

Seitenansicht

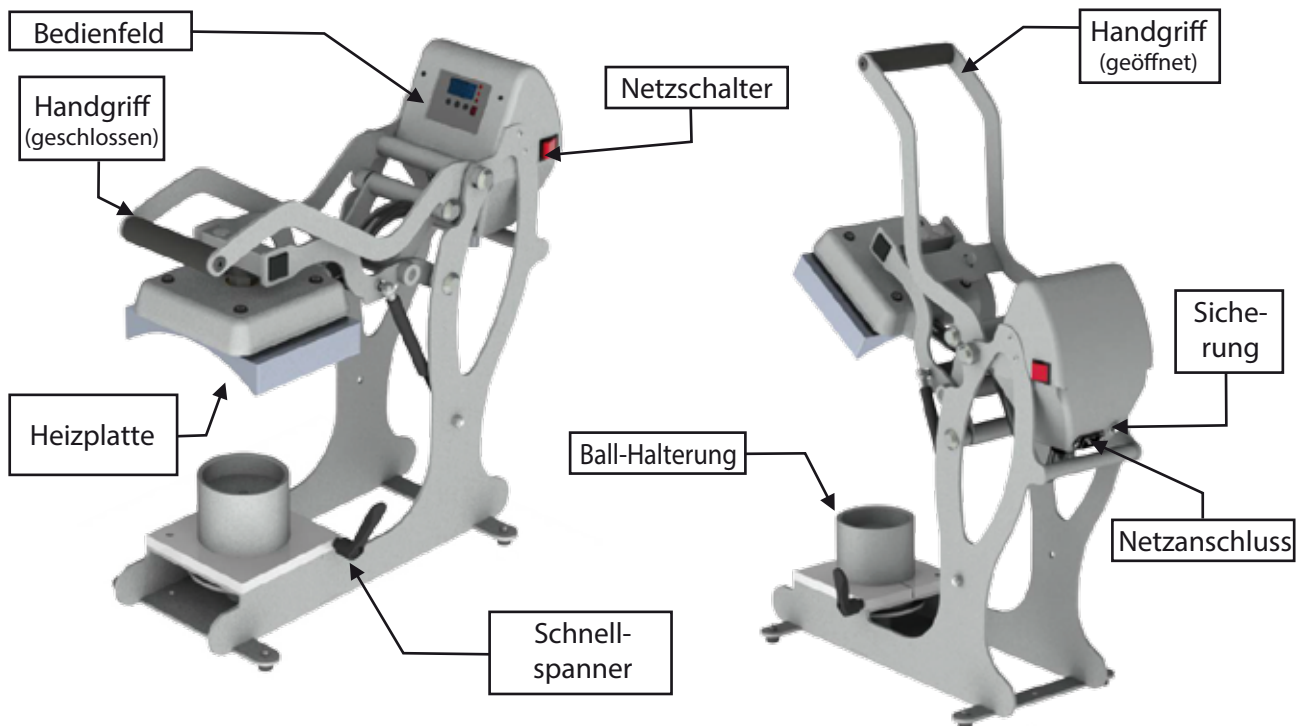

Inbetriebnahme

Allgemeine Hinweise:

- Um Verbrennungen zu vermeiden, verhindern Sie während dem Betrieb den Kontakt mit der Heizplatte.
- Halten Sie sich fern von der Heizplatte während die Presse geschlossen ist, weil der Druck zu Verletzungen führen kann.
- Die Presse sollte auf einem sicheren Untergrund stehen, welcher mindestens 91 cm L x 60 cm B x 74 cm H misst.
- Der Arbeitsbereich sollte sauber, aufgeräumt und frei von Hindernissen sein.

Bitte folgen Sie den Schritt für Schritt Anweisungen, um die Besten Druckergebnisse zu erzielen:

1. Verbinden Sie das Netzkabel mit einer mit 230 V abgesicherten Steckdose, mit einer minimum 16 Amp Absicherung.
 - Verwenden Sie wenn möglich kein Verlängerungskabel, da es sonst zu Spannungsverlust führen kann.
 - Sollte die Verwendung eines Verlängerungskabels nötig sein, nehmen Sie ein kurzmöglichstes Kabel.
 - Schließen Sie nur eine Maschine pro Steckdose an.
 - Wenn Sie die Maschine reinigen oder reparieren möchten, ziehen Sie vorher den Netzstecker!
2. Bringen Sie den Handgriff in die geöffnete Position.
 - Wenn die Presse nicht genutzt wird, sollte der Handgriff immer in der geöffneten Position stehen, um die Lebensdauer der Gasdruckfedern zu verlängern.
3. Stellen Sie den Netzschalter auf „ON“.

ACHTUNG: Bei Nichtbeachtung dieser Angaben kann es zu

1. einer Funktionsschädigung,
2. einem flackernden Display oder
3. einem Defekt der Sicherung kommen.

Temperatur, Druck und Zeit einstellen

Drücken Sie die Mode Taste auf dem Display, um in den Einstellmodus zu gelangen (während die Presse angeschaltet ist und sich der Handgriff in der geöffneten Position befindet):

- aktuelle Temperatureinstellung (C°)
Druckbereit



- Temperatureinstellung
- zur Erhöhung (+) Taste drücken
- zum Verringern (-) Taste drücken



- Zeiteinstellung (Sek.)
- zur Erhöhung (+) Taste drücken
- zum Verringern (-) Taste drücken



Verschiedene Transferprodukte erfordern entweder einen leichten, mittleren oder hohen Druck. Es sind eventuell einige Versuche nötig, um den bestmöglichen Anpressdruck einzustellen. Einmal eingestellt behält Ihre Sports Ball Transferpresse den Druck bei jedem Druckvorgang bei.

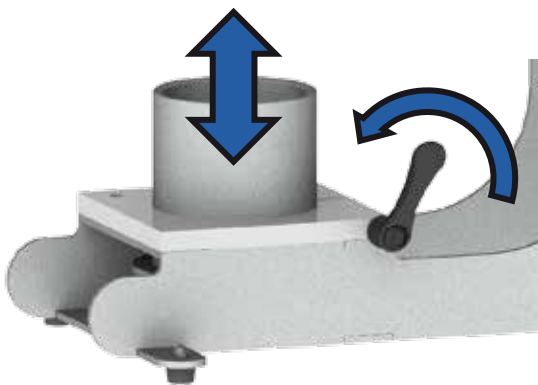

- Platzieren Sie den Ball in der Halterung
- Drehen Sie den Schnellspanner gegen den Uhrzeigersinn, um die gefederte Ballhalterung zu entsperren.
- Bewegen Sie die Ballhalterung nach oben oder unten um den gewünschten Anpressdruck zu erhalten.
- Drehen Sie den Druckeinstellhebel im Uhrzeigersinn, um die Ball Halterung zu fixieren. Für beste Druckergebnisse pressen Sie den Ball nur so weit um die zu bedruckende Fläche abzudecken.

Empfohlene Untergründe und Druckmaterialien

Das geeignete Material auszuwählen ist sehr wichtig für ein langeliges und schönes Druckergebnis. Wir empfehlen zur Bedruckung mit der Sports Ball Transferpresse folgende Materialien (sie sind jedoch nicht auf diese Materialien limitiert):

- CAD-CUT[®] SportsFilm
- CAD-COLOR[®] SportsFilm

Andrucken mit Ihrer Ball Presse

1. Pumpen Sie den Ball voll auf und platzieren Sie ihn auf der Ballhalterung. Stellen Sie die Presse an und geben Sie folgende Parameter ein:

8 sec @ ca .113°C

ACHTUNG: Temperaturen über 120°C können die Balloberfläche verbrennen.



2. Schließen Sie den Handgriff bis die Heizplatte den Ball berührt, entriegeln Sie dann die Ball Halterung indem Sie den Feststellhebel gegen den Uhrzeigersinn drehen.



3. Nutzen Sie den Griff um die Ball-Halterung nach oben oder unten zu bewegen um den Anpressdruck zu regulieren. Die meisten Bälle sind am Besten zu bedrucken, wenn der Abstand zwischen dem Elektromagnet und der Stahlplatte am Handgriff ca. 5 cm beträgt.



4. Legen Sie das Transfermaterial auf die gewünschte Druckposition.

ACHTUNG:

Das Transfermaterial hält nicht über Nähten oder Vertiefungen.



5. Bewegen Sie den Handgriff nach unten um die Presse zu schließen. Der Timer zählt automatisch die eingestellten Sekunden ab und gibt nach Ablauf der Zeit ertönt ein Signalton. Wenn die Presse geöffnet wird setzt sich der Timer automatisch wieder zurück und die Presse ist für den nächsten Andruck bereit.



6. Produkte mit rauen Oberflächen (wie z.B. Basketbälle) müssen mit einer Grip Gummimatte nachgepresst werden.



STX Housing

#	PART#	DESCRIPTION	QTY.
1	4-1172-S	Control Housing, STX	1
3	1-2018-1	Controller Overlay, STX	1
4	1-2105	Grommet, 9/32" ID 3/8" OD	2
5	3-1011-235	Screw, Sheet Metal #6 x 1/2"	6
6	2-1006-50	Nut, #6-32 Hex with Lockwasher	9
7	3-1011-130	Screw, Pan Phillips #4-40 x 1"	2
8	1-1759	Power Inlet	1
9	1-2087	Power Switch	1
10	3-1011-19	Screw, Machine #6-32 x 1/2"	7
11	3-1011-25	Screw, Machine #6-32 x 1/4"	5
12	1-1353	Conduit Fitting, 1/2" Topaz Straight Twist-On	1
13	Kit 3-6945	Controller Kit, STX	1
14	2-1006-51	Nut, #4-40 with Tooth Washer	8
15	2-1661	Controller Bracket, STX MAXX	1
16	1-1059	TRIAC	1
17	3-1011-22	Screw, Machine #4-40 x 3/8"	6
18	1-1290	Terminal Block, 5 Contact High Voltage	1
20	1-1211	Proximity Switch	1

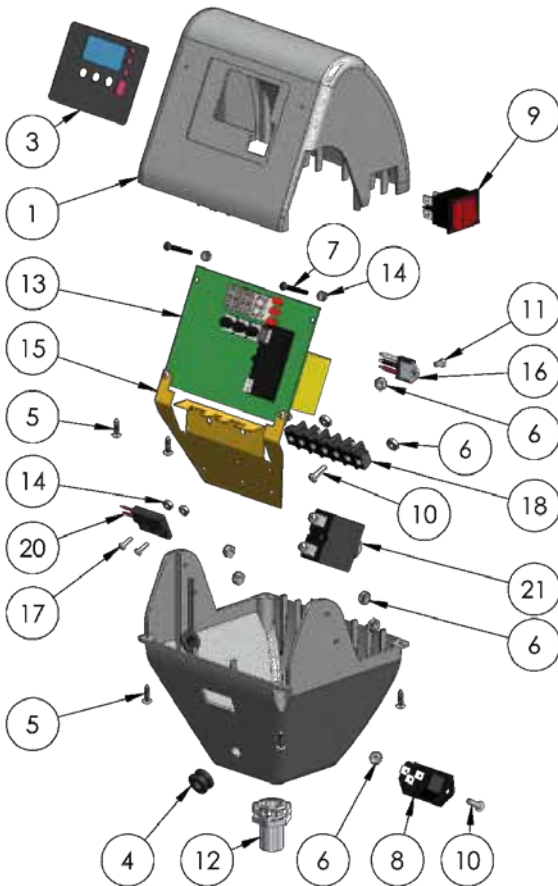

STX Ball Press Base

#	PART#	DESCRIPTION	QTY.
21	1-2317	Circuit Breaker 5A (CAP 6x6)	1
24	Kit 3-6910-2	Handle Assembly, STX Lowrider	1
26	1-2439	Shaft Collar, STX6LR Small	2
28	1-2085-3	Magnet Bracket, STX6 & Cap	1
29	1-1219	Proximity Magnet	1
30	2-1055-16	Steel Pin, 1/2" x 7-1/4"	1
31	1-1048-3	Washer, 1/2" Nylon	6
32	1-1107-1	Hub Cap 1/2"	6
33	2-1055-9	Steel Pin, 1/2" x 5-7/8"	1
34	2-1006-2	JCN - NUT	2
35	1-1042-1	All Thread Pin	1
36	1-1049-11	PVC Spacer, 1/2" x 5"	1
37	1-1540	Foam Grip, Black	1
38	3-1011-232	Shipping Bolt (Thumb Screw), 1/4"-20 x 1/2"	1
40	Kit 3-6909-1	Pressure Link Weldment, Lowrider	1
46	-	Base, STX Ball Press	1
49	3-1011-164	Screw, Button Socket Head #10-32 x 1/2"	4
50	1-1256	Rubber Foot	4
51	3-1011-182	Acorn Nut 10-32	4
52	2-1006-20	Nut, Hex Nylok 5/16"-18	2
53	1-1939	Ball Stud 10mm	2
54	3-1011-252	Screw, Pan Phillips #6-32 x 3/4"	1
55	-	Ball Press Tube Clamp	1
56	-	Handle with 1/4"-20 Threaded Hole	1
57	-	Washer, 1/4" ASME Narrow	1
58	-	Ball Press Tube Spacer	1
59	3-1011-241	Screw, Button Socket Head 1/4"-20 X 5/8"	4
60	-	Screw, Button Head Socket Cap 1/4"-20 x 1in	6
61	-	Threaded Rod .250-20 x 6.50	1
62	-	Weld Nut, 1/4"-20, Narrow Base	1
63	-	Spring, Compression 1.2in OD 11in LG	1
64	-	Ball Press Tube Weldment	1
67	-	Ball Press Spring Post	1
68	3-1011-244	Screw, Socket Button Head, 3/8-16 X 3/4"	1
70	1-2243	Gas Spring 16x20 & 16x16	1

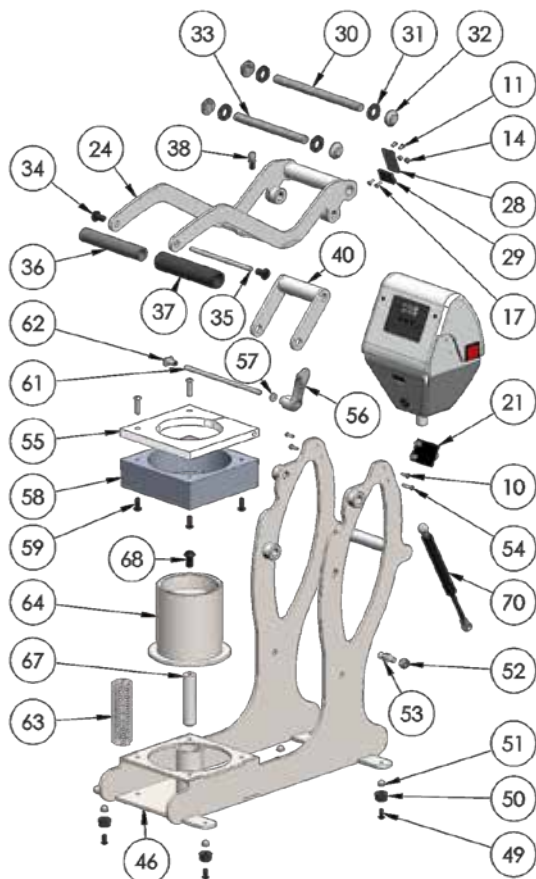

STX Ball Press Heater

#	PART#	DESCRIPTION	QTY.
74	-	Heater Arm, Ball Press	1
75	2-1055-26	Steel Pin, 1/2" x 6.45"	1
76	1-2441	Shaft Collar, STX6LR Long	1
77	2-1055-28	Steel Pin, 1/2" x 5.10"	1
78	1-2432	Shaft Collar, STX6LR	1
79	1-1945-1	Electromagnet	1
80	1-2104	Silicone Pad, 5/16" ID x 1-3/4" OD x 1/4" T	1
81	2-1006-46	Washer, 5/16" SS	1
82	3-1011-233	Screw, Shoulder 5/16" x 1/2" w/ 1/4"-20 Thread	1
83	1-1999	Plug, 1" Square Plastic for 14-20ga Tube	2
84	1-2126	Plug, 3/4" Round Steel	1
85	1-2127	Plug, 9/16" Round Steel	2
86	2-1006-80	Washer, Split 1/2"	1
87	3-1011-72	Screw, Socket Head Cap 1/2"-13 x 1.5"	1
88	-	Spacer, Steel 1in OD 17/32in ID 3/8in LG	1
89	3-1334	Heat Platen 6 x 6, 120V	1
90	1-2327	Insulation, 6 x 6	1
91	2-1662	Heat Platen Cover, 6 x 6	1
92	1-2147-B	Adapter Bushing STX 6 x 6	1
93	3-1011-121	Screw, Shoulder 3/8" x 1" w/ 5/16"-18 Threads	1
94	1-2076	Thermostat Disc	1
95	3-1011-98	Screw, SS Sheet Metal #4 X 1/4"	2
96	3-1011-217	Screw, Flat Head Phillips #10-24 x 7/16"	4
97	1-1063	Washer, Plastic Finishing	4
98	1-1048-2	Conduit, STX 6x6, 12"	1
100	1-1272-1	Temperature Probe	1
101	3-1011-87	Screw, SS Phillips #8-32 X 1/4"	1
102	-	Ball Press Football Heater Nest	1

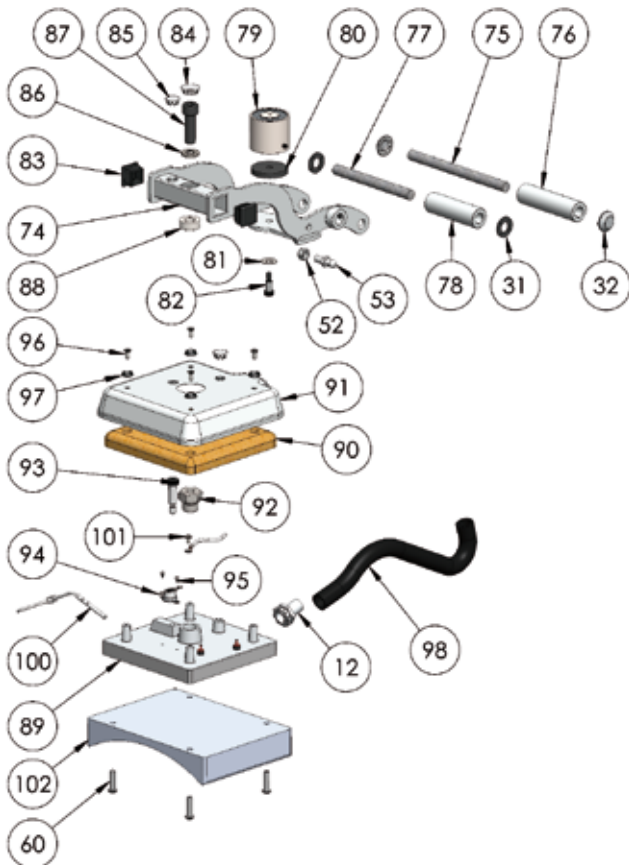

Sports Ball Heat Press Elektrischer Schaltplan

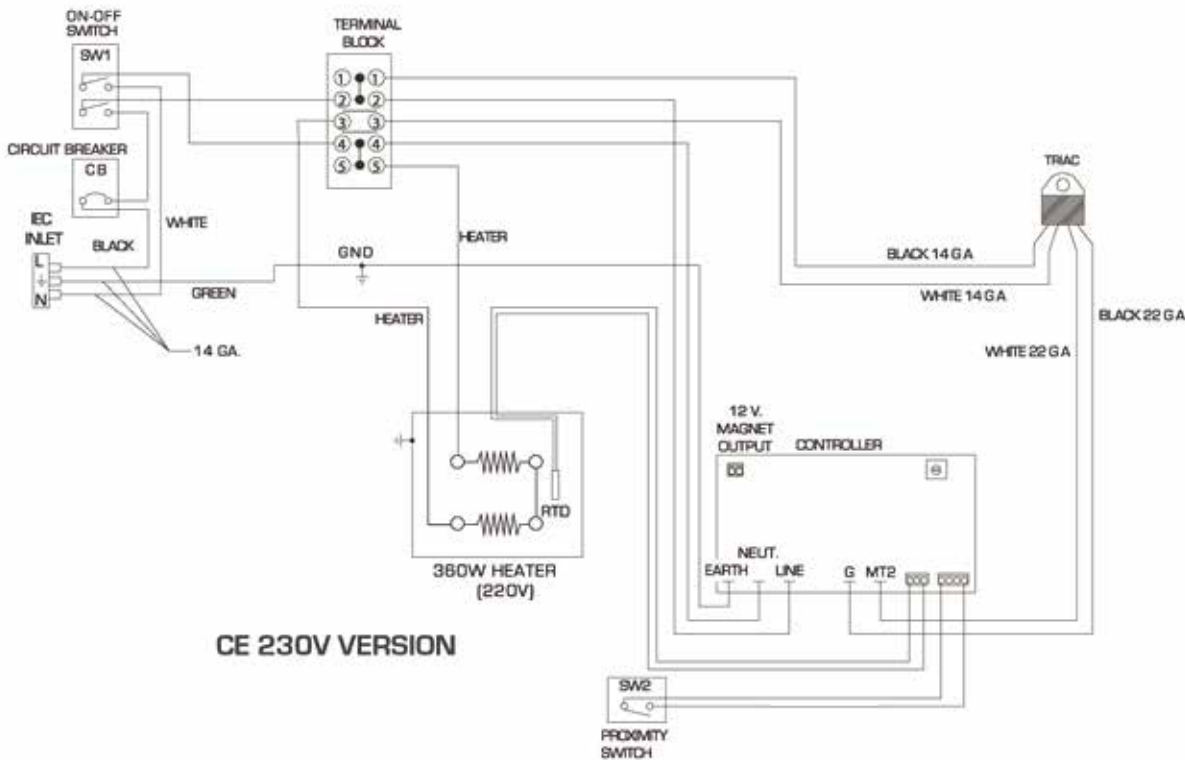
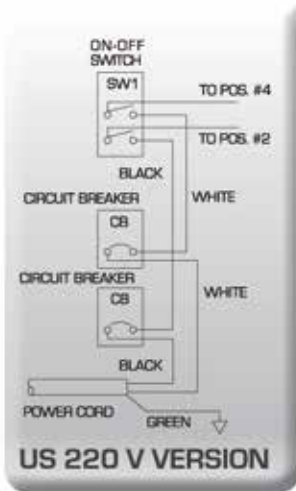
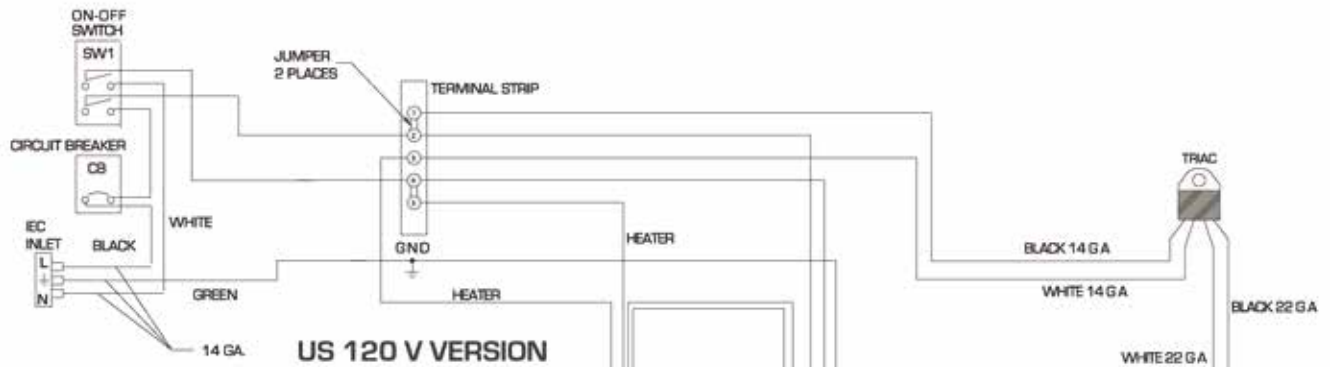

EG Konformitätserklärung:

Im Sinne der EG-Maschinen-Richtlinie 98/37/EU, Anhang II A und der EG-Niederspannungsrichtlinie 73/23 EWG, sowie der EG-EMV-Richtlinie 89/336.

Für den Hersteller STAHL'S Hotronix Division erklären wir als europäischer Bevollmächtigter, dass unser Produkt:

Transferpresse zum Aufbügeln von Thermodrucken

Fabrikat: Sports Ball Heat Press

in der gelieferten Ausführung folgende einschlägigen Bestimmungen – letzter Fassung – entsprechen.

EMC Directive (2014/30/EU), Machinery Directive (2006/9/EC), RoHS Directive (2011/65/EU) & Low voltage Directive (2006/95/EC)

Angewendete harmonisierte Normen:

EN 55011:2007	EN 61000-4-4:2004	EN 61000-3-2:2006
EN 61000-6-1:2007	EN 61000-4-5:2006	EN 61000-3-3:1995
EN 61000-4-2:1995	EN 61000-4-6:1996	EEC 60335-2-44
EN 61000-4-3:2006	EN 61000-4-11:2004	
EN 61000-4-8:1993	IEC 61000-3-3:1994	



Auf das oben genannte Produkt müssen nicht alle aufgeführten, angewendeten Normen zutreffen.

STAHL'S Europe GmbH

(Frank Brücker, Chief Executive STAHL'S Europe GmbH)

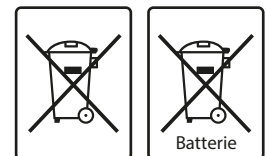

Benutzerinformationen zur Entsorgung alter Geräte und Batterien

Europäische Union

Dieses Symbol zeigt an, dass elektrische bzw. elektronische Altgeräte und Batterien mit diesem Symbol nicht als normaler Haushaltsabfall entsorgt werden dürfen. Stattdessen müssen die Produkte zur fachgerechten Entsorgung, Weiterverwendung und Wiederverwertung in Übereinstimmung mit der Landesgesetzgebung, sowie den Richtlinien 2002/96/EG und 2006/66/EG einer entsprechenden Sammelstelle für das Recycling elektrischer und elektronischer Geräte und Batterien zugeführt werden bzw. an uns zurückgeführt werden.

Andere Länder außerhalb der Europäischen Union

Dieses Symbol ist nur in der Europäischen Union gültig. Wenn Sie dieses Produkt entsorgen möchten, halten Sie sich dabei bitte an die entsprechenden Landesgesetze und andere Regelungen in Ihrem Land zur Behandlung von alten elektrischen bzw. elektronischen Geräten und Batterien.

Kontakt:

STAHL'S Europe GmbH, Dieselstraße 62, 66763 Dillingen, Germany

Telefon: +49 (0) 68 31/97 33-0, Fax: +49 (0) 68 31/97 33 45, www.stahls.de, info@stahls.de

Garantiebedingungen

Für dieses Gerät leistet die Firma STAHL'S Europe GmbH gegenüber dem Kunden zu den nachstehenden Bedingungen folgende Garantie:

Garantiezeit

Die Garantiezeit beträgt 2 Jahre und beginnt mit dem Zeitpunkt der Übergabe, der durch die Rechnung oder ähnliche Unterlagen nachzuweisen ist. Abnutzungserscheinungen, die durch den normalen Gebrauch der Transferpresse entstehen, sind keine Mängel.

Reparatur

Alle innerhalb der Garantiezeit aufgetretenen Funktionsfehler, die nachweisbar trotz der sachgemäßen Behandlung und Beachtung der gültigen Gebrauchsanweisung auf Fabrikations- oder Materialfehler zurückzuführen sind und die nicht Verschleißteile betreffen, werden anstandslos ausgetauscht oder behoben, jedoch nur, wenn Ansprüche aus dieser Garantie unserem Hause gegenüber innerhalb einer Woche nach Auftreten des Funktionsfehlers schriftlich geltend gemacht werden. Die Vorschriften über den Handelskauf, insbesondere die §§377 ff. HGB, sind von dieser Regelung unberührt. Durch die Inanspruchnahme der Garantie verlängert sich die Garantiezeit weder für die Maschine, noch für die neu eingebauten Teile. Ausgewechselte Teile gehen in das Eigentum von STAHL'S Europe GmbH über. Die für die Instandsetzung erforderlichen Ersatzteile und anfallende Arbeitszeit werden nicht berechnet.

Nachbesserung

Das Recht des Kunden ist zunächst auf Nachbesserung beschränkt. Schlägt eine Nachbesserung endgültig fehl, hat der Kunde die Rechte gemäß §462 BGB auf Herabsetzung der Vergütung oder nach seiner Wahl vom Vertrag zurückzutreten. In jedem Fall sind alle weitergehenden Ansprüche ausgeschlossen, insbesondere Schadensersatzansprüche, einschließlich Folge- und Mangelfolgeschäden, es sei denn, STAHL'S Europe GmbH oder seine Erfüllungsgehilfen trifft Vorsatz oder grobe Fahrlässigkeit, oder es liegen Voraussetzungen des §463 BGB vor.

Rücksendung

Die Rücksendung ist nur bei vorliegender, schriftlicher Autorisierung durch STAHL'S Europe GmbH möglich. Bitte achten Sie darauf, dass Ihre Transferpresse im Falle einer Rücksendung fest verschraubt, auf der mitgelieferten Holzplatte sowie im Originalkarton verpackt, mit Ihrem Absender versehen an uns zurückgeschickt wird. Legen Sie bitte ebenfalls eine kurze Fehlerbeschreibung bei. Schreiben Sie außerdem die Rücksendungsnummer gut sichtbar auf den Versandkarton, den Sie gegebenenfalls von unserem Servicepersonal gegen eine Gebühr erhalten (falls Sie den Originalkarton nicht mehr zur Verfügung haben). Für Schäden, die beim Transport durch unsachgemäße Verpackung durch den Kunden entstehen, übernimmt STAHL'S Europe GmbH keine Haftung.

Rücknahme der von STAHL'S hergestellten Maschinen zur Entsorgung

STAHL'S Europe GmbH erklärt sich bereit, alle von STAHL'S hergestellten und mit deren Name gekennzeichneten Geräte unentgeltlich zur Entsorgung zurück zu nehmen. Bedingung ist, dass die Maschinen komplett an STAHL'S auf eigene Kosten des Bestellers geliefert werden, so dass sie von STAHL'S zerlegt und ordnungsgemäß entsorgt werden können. WEEE DE 54539730

Verpackung

Heben Sie den Karton, die Holzplatte zur Transportverschraubung und das Verpackungsmaterial auf, um die Transferpresse bei einem späteren Transport sicher wieder darin verpacken zu können.

Sicherungsautomat

Sollte der Sicherungsautomat Ihrer Transferpresse ausgefallen sein, ist er, nach Abkühlung, durch einfaches Drücken wieder zu aktivieren. Versuchen Sie jedoch zuerst mit Hilfe der Fehlercheckliste, die Fehlerquelle zu beheben.

Rüsten

Achten Sie darauf, dass Ihre Maschine fest auf Ihrer Arbeitsplatte befestigt ist. Öffnen Sie die Transferpresse zum Rüsten vollständig bis zum Anschlag und legen Sie die zu bedruckenden Substrate eben und glatt auf die Bodenplatte. Bei nicht vollständiger Öffnung besteht Verbrennungsgefahr. Halten Sie sich immer genau an die mitgelieferten Druckanleitungen der jeweiligen Materialien.